

BRAZO VEGA

CAT. EBRVGA

FABRICACIÓN

Brazo fabricado de tubo de acero cédula 30, de 1 1/2" o 2" Ø nominal, con opción de percha o ménsula, en medida de 1.20m, 1.50m, 1.80m y 2.40m.

ACABADOS

En pintura de gran adherencia y amigable al medio ambiente en polvo de resinas poliéster con tratamiento resistente a la influencia de la radiación ultravioleta, aplicado mediante un proceso electrostático y horneado en el color de su elección.

* Galvanizado por inmersión en caliente **sobre pedido**.

MONTAJE

Directo a poste con percha, fabricada de lámina calibre 3/16".

APLICACIÓN

Puede instalarse en poste colocado en parques, vía pública, avenidas, andadores, estacionamientos, etc.

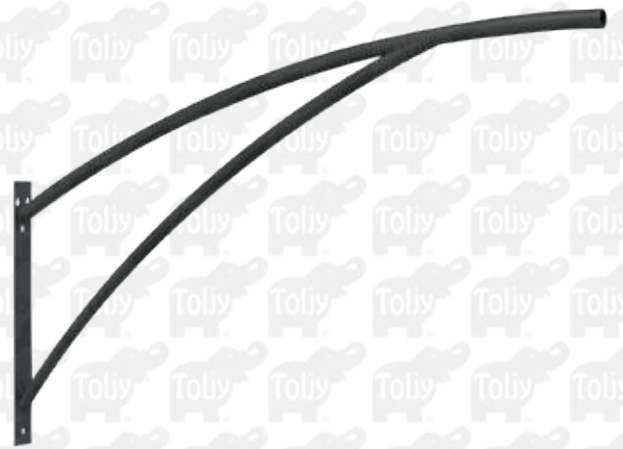

GRÁFICOS

*Acotaciones en mm

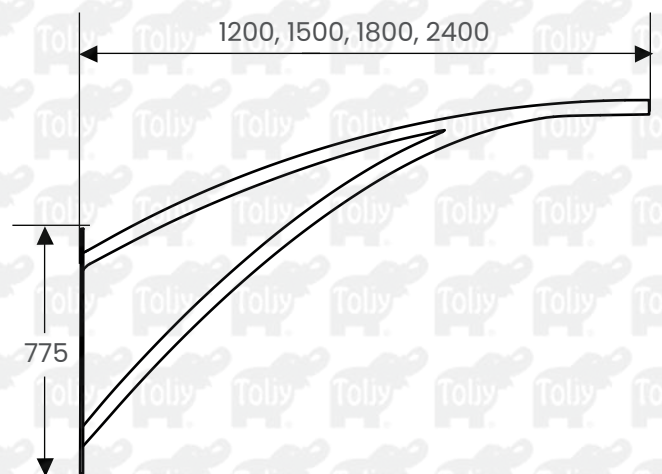

DETALLE DE MONTAJE

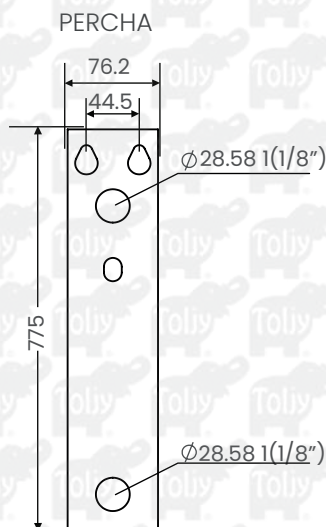

1 - 1/2" Ø nom

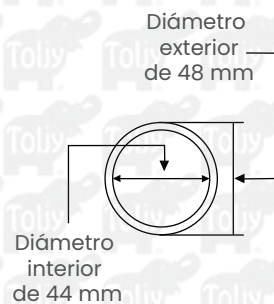

2" Ø nom

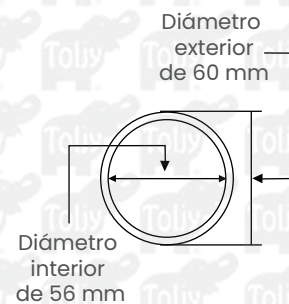

BRAZO VEGA

CAT. EBRVGA

APLICACIÓN

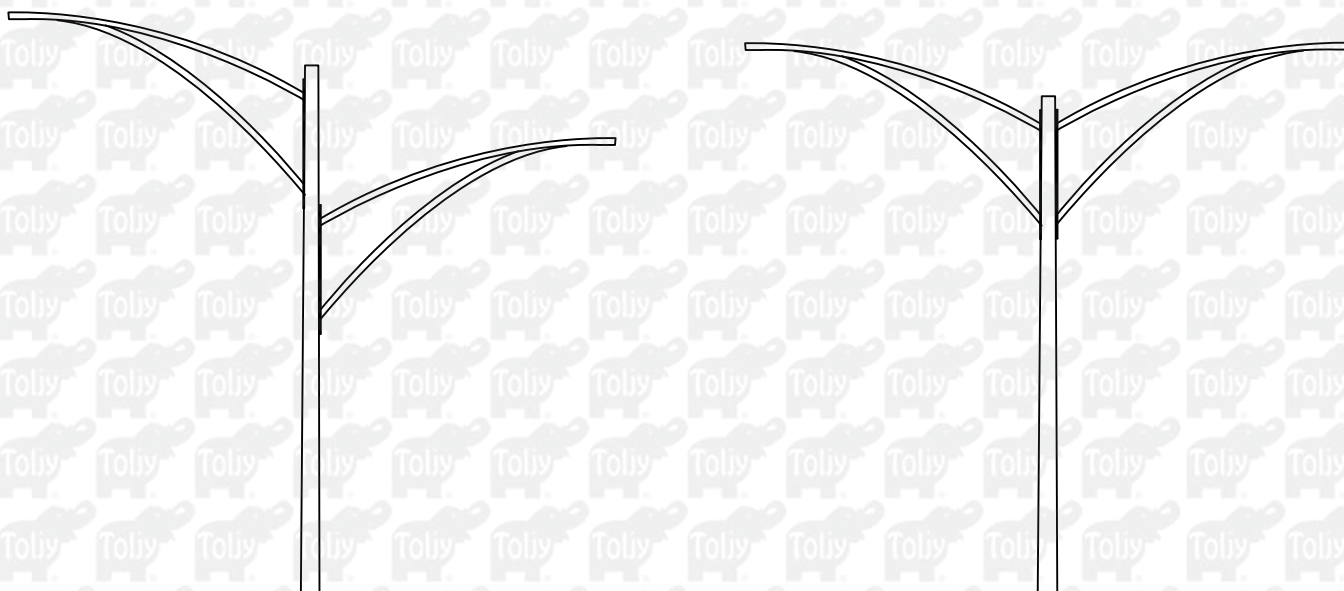

PESO

El peso mostrado aquí es aproximado

MEDIDA	BRAZO 1 1/2"	BRAZO 2"
1.20 m	7.74 kg	11.31 kg
1.50 m	9.28 kg	13.57 kg
1.80 m	13.00 kg	15.50 kg
2.40 m	15.41 kg	19.80 kg

FORMA DE PEDIDO

*Únicamente bajo Pedido

BRAZO	MODELO	LONGITUD (cm)	SISTEMA DE FIJACIÓN	LOGOTIPO LASER	ACABADO	COLOR	DIÁMETRO NOMINAL
EBR	VGA	120 150 180 240	(1) Solera	(N) No	(P) Primer (PE) Pintura Electroestática (GI) Galvanizado en inmersión	(B) Blanco (N) Negro (GG) Gris Gráfico	(1) 1 1/2" NOM (2) 2" NOM

EJEMPLOS DE CODIFICACIÓN

CÓDIGO CAT.	DESCRIPCIÓN
EBRVGA1801NPEGG1	BRAZO VEGA 1.80m 1 1/2" NOM GRIS GRAFITO
EBRVGA1501NPEGG2	BRAZO VEGA 1.50m 2" NOM GRIS GRAFITO

*Esta ficha técnica puede sufrir cambios sin previo aviso